



Willkommen zu Hause



Verkehrssicherheit bei Gasfeuerstätten

Salzburg, 16.06.2009
Helmut Meisl - Haustechnik



» DAS HAUPT-PROBLEM

- (Gas)Feuerstätten benötigen für eine optimale Verbrennung (viel) Luft
- Durch Sanierungsmaßnahmen werden Fenster immer dichter
- Die Folgen sind Luftmangel bei der Verbrennung und dadurch ein schlechterer Wirkungsgrad
- Die Folge kann aber auch der Austritt von Kohlenmonoxyd sein
- Kohlenmonoxyd ist farblos, geruchlos und giftig

» Sanieren kann lebensgefährlich sein



» DIE NEBENPROBLEME

- Zu geringer Luftaustausch bewirkt zusätzlich einen zu hohen Anteil an Luftschadstoffen
- Zu geringer Luftaustausch bewirkt zu hohe Luftfeuchtigkeit mit bekannten „schimmeligen“ Folgeproblemen
- Auch Schimmel ist ungesund!



» DIE NEBENPROBLEME

- Unbewusste Maßnahmen in den Wohnungen verschärfen die Situation
 - ...Einbau von Abluftventilatoren in WC und Bad
 - ...Einbau von Abluft-Dunstabzugshauben
 - ...Fehlende elektrische Verriegelung mit der Gastherme
 - ...Austausch von Innentüren mit Dichtungen



» RECHTLICHE SITUATION

- Im Gegensatz zu Wien gibt es (derzeit) keine gesetzliche Handhabe für jährliche Wohnungsbegehung im Zuge der „Hauptüberprüfung“
- Die Luftreinhalteverordnung bietet keine Basis für eine flächendeckende Kontrolle (reine Kontrolle der Emissionen)
- Keine Verpflichtung zur regelmäßigen Thermenwartung im Gesetz
- Der Hauseigentümer / Verwalter ist jedoch für die Verkehrssicherheit (Gefahrenabwehr) des Mietgegenstandes verantwortlich



» KONSEQUENZ

- Eine (regelmäßige) Kontrolle aller Gasfeuerstätten ist unverzichtbar
- Einer der Schwerpunkte dabei muss die Kontrolle des „Luftverbundes“ bzw. ausreichender Zuluftmenge sein
- Kontrolliert werden muss weiters die Richtigkeit der Kaminanschlüsse, d.h. in einem Haus mit Gasthermen müssen ALLE Wohnungen kontrolliert werden
- Im Zuge der Begehung auch Kontrolle des Brandschutzes (Abstände)



» KONSEQUENZ

- Luftverbundmessung auf Basis deutscher Normvorgaben
 - ...Messung des Differenzdruckes im Aufstellungsraum der Feuerstätte zur Aussenluft mit geprüftem Differenzdruckmessgerät
 - ...Bei der Messung muss Feuerstätte in Betrieb sein
 - ...Ebenfalls in Betrieb sein müssen alle Lüftungen in der Wohnung
 - ...Wenn Unterdruck dabei einen Grenzwert von 4 Pa unterschreitet, **MÜSSEN** Einrichtungen für Zuluftnachführung nachgebaut werden



» KONSEQUENZ

- Nachrüstung von Zuluftöffnungen

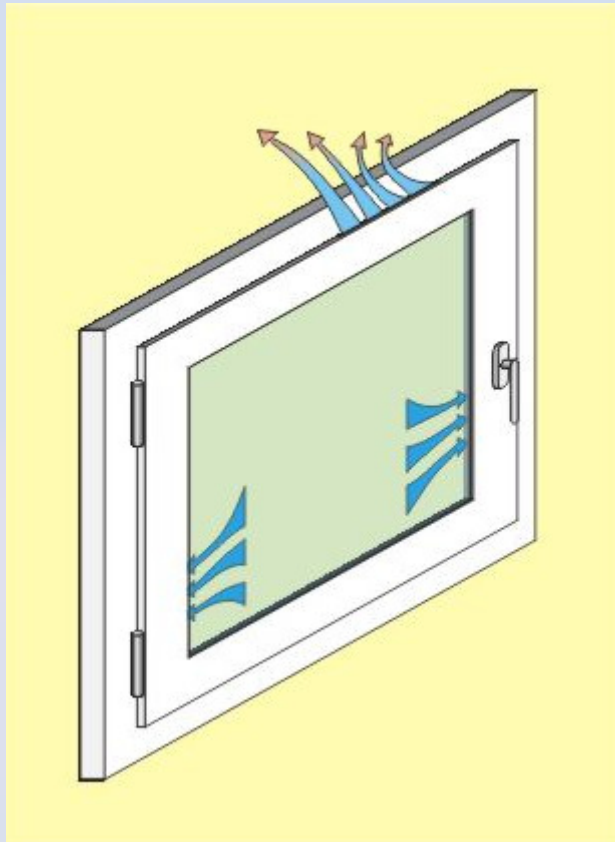



» KONSEQUENZ

- Nachrüstung im Holzfenster

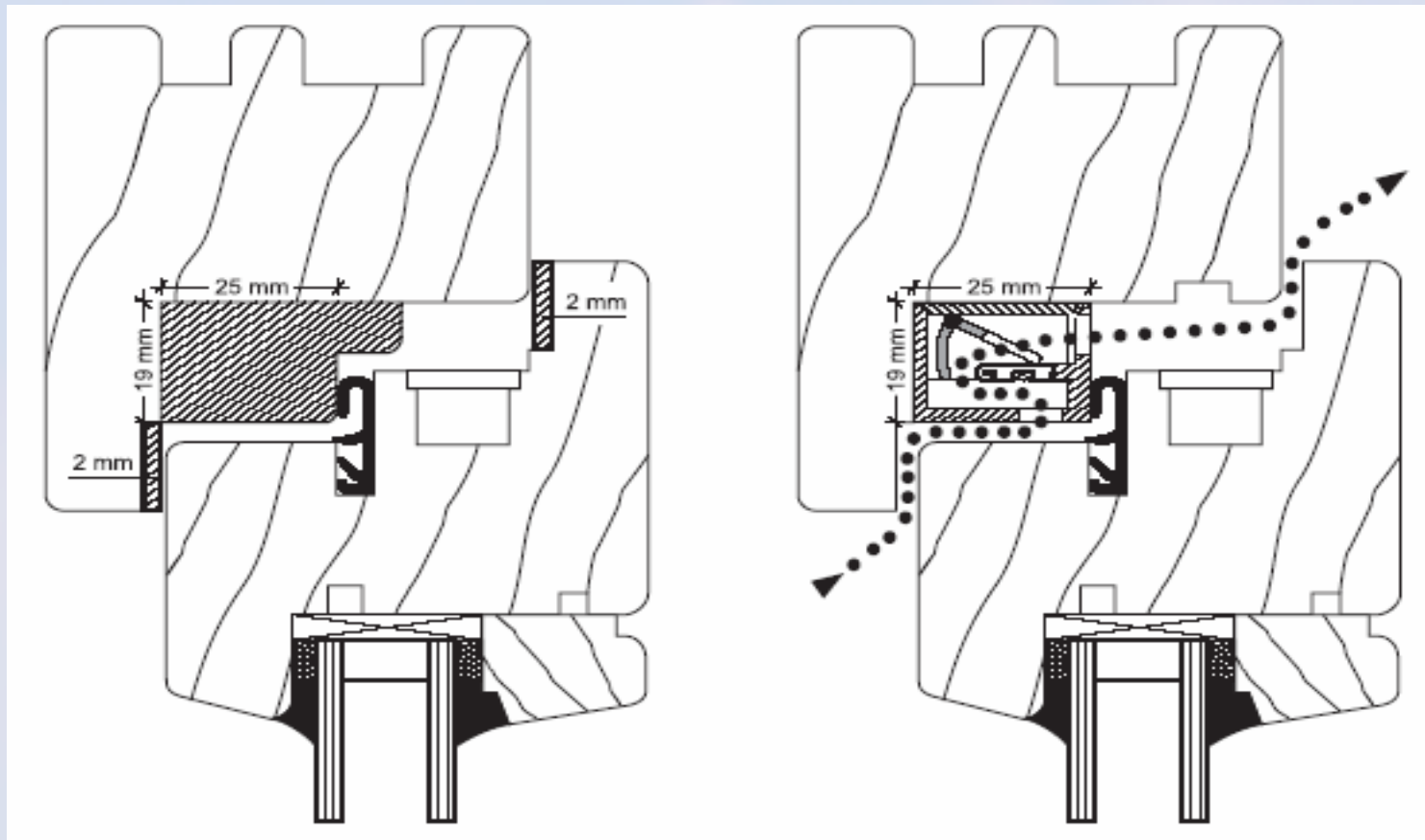



» KONSEQUENZ

- Nachrüstung im Kunststofffenster

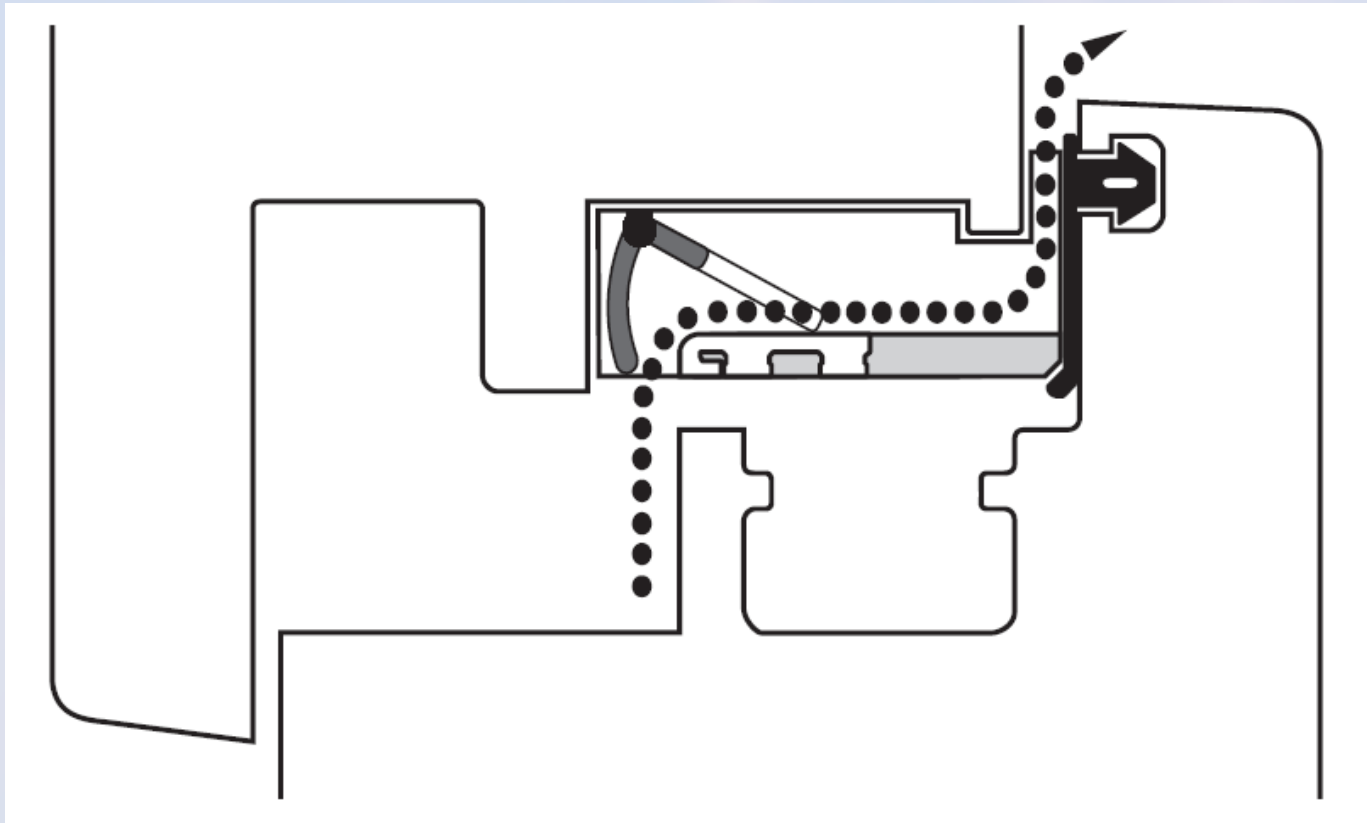



» ANFORDERUNGEN LÜFTUNG

- Die Lüftungseinrichtung darf das Fenster weder außen noch innen optisch verändern. Lüftungsöffnungen dürfen beim geschlossenen Fenster nicht sichtbar sein. Gelochte oder geriffelte Dichtungen sind nicht zulässig. Die Luftführung soll beim Eintritt in den Wohnbereich zur Decke gerichtet sein.
- Zur Vermeidung von Kondenswasserbildung an den Regelklappen dürfen diese nicht aus Metall sein.
- Zur ausreichenden Luftführung darf bei 10 Pa der Volumenstrom von 4,0 m³/h nicht unterschritten werden.
- Die automatische Winddruckregelung soll in 2 Stufen unterhalb 50 Pa erfolgen. Nachweise der Leistungsprüfung des Lüfters nach prEN 13141-1 sind auf Verlangen vorzulegen.



» ANFORDERUNGEN LÜFTUNG

- Nach DIN EN 12207 (Punkt 4.5 Klassifizierung) darf die Referenzluftdurchlässigkeit, bezogen auf die Fugenlänge, bei 100 Pa Druckdifferenz den Fugendurchgangswert von $2,25 \text{ m}^3 / \text{hm}$ (Klasse 3) nicht überschreiten.
- Die Schlagregendichtheit muss entsprechend der DIN EN 12208 bis 600 Pa gewährleistet sein.
- Luftschalldämmung nach DIN EN 20140-3 ist, je nach Forderung, auf Verlangen nachzuweisen.
- Es sind alle Flügeleinheiten mit Fensterfalz-Lüftern nach Richtlinien und Montageanleitung des Herstellers auszustatten.



» VORGABEN

- Zuluft auf alle Wohn- und Schlafräume aufteilen
- Abluft-Dunstabzüge bei Feuerstätten generell untersagen
- Auf sichtbare Lüftungsöffnungen verzichten (keine Wandlüfter - Manipulationsgefahr)



» VORGANGSWEISE

- Vor Erstkontrolle Ankündigung auf Hausanschlagtafel mit Terminangabe
- Bei Erstkontrolle Merkblatt übergeben inkl. Unterweisung (unterschreiben lassen)
- Hinweis in allen Wohnungsakten bei Feuerstätten (Nachfolgemmieter muss Information bei Übergabe erhalten)
- Rechtliche Schritte gegen Bewohner, die Nachrüstung verweigern (§ 8 MRG)



» VORGANGSWEISE

- Kein Fenstertausch ohne ausreichend Zuluftöffnungen
- Hinweis auch bei Austausch durch den Mieter!
- Ablöse für Fenstertausch wird nur dann gewährt, wenn die Zuluft gesichert ist



» ABRECHNUNG KAMINKEHRER

- Einheitlicher Tarif für das ganze Bundesland
- Durchführung im Zuge der Hauptkehrung
 - ...Grundüberprüfung Wohnung inkl. Feuerstelle(n)
- Pauschale EUR 49,-- / Wohnung
 - ...Luftverbundmessung EUR 8,75
 - ...Abdeckung Kaminzug ca. EUR 45,--
 - ...Zumauern Kaminanschluss WHG ca. EUR 50,--
 - ...Abgasmessung LRG EUR 27,50
 - ...Regiearbeiten je ¼ Stunde EUR 8,75



Willkommen zu Hause



Gemeinnützige Salzburger Wohnbaugesellschaft m.b.H.
zH Herrn Helmut Meisl
Ignaz-Harrer-Straße 84
5020 Salzburg

Landesinnung der Rauchfänger
Wirtschaftskammer Salzburg
Julius-Raab-Platz 1 | 5027 Salzburg
T 0 662/88 88-282, 283 | F 0 662/88 88-675
E ceiselmayer@wks.at
W <http://wko.at/sbg>

Ihr Zeichen, Ihre Nachricht vom	Unser Zeichen, Sachbearbeiter	Durchwahl	Datum
	Dr. MN/ceis	282, 283	4. Februar 2009

Sicherheitsüberprüfung von Gasfeuerstätten

Sehr geehrter Herr Meisl,

auf Grundlage der zwischen uns geführten Gespräche erstattet die Landesinnung der Rauchfänger Salzburg folgendes Angebot:

Durch die Salzburger Rauchfängerbetriebe werden alle Wohneinheiten in Häusern der GSWB einer Sicherheitsüberprüfung unterzogen, sofern die Häuser über einen Gasanschluss verfügen. Die Überprüfung beinhaltet sämtliche Überprüfungen und Dokumentationen laut der bereits erarbeiteten Checkliste. Für diese Sicherheitsüberprüfung wird pro Wohneinheit eine Pauschale verrechnet. Die Pauschale beträgt: € 49,00

Folgende Zusatzleistungen können anfallen:

- Verschließen des Rauchfangs mittels eines Deckels € 45,00
- Abgasmessung € 27,50
- Zumauern nicht benötigter Anschlüsse € 50,00
- Sonstige Zusatzleistungen pro angefangene Viertelstunde € 8,75

Sämtliche Preise verstehen sich zzgl. USt.

Die jeweiligen Rauchfänger werden sich von den Wohnungsinhabern die Aushändigung des Merkblattes und die Sicherheitseinweisung unterschriftlich bestätigen lassen und das Ergebnis der Sicherheitsüberprüfung der GSWB weiterleiten.

Wir hoffen, dass Sie mit diesem Angebot zufrieden sind und freuen uns auf eine gute Zusammenarbeit.

Freundliche Grüße

Heinz Burmann
Landesinnungsmeister

Dr. Martin Niklas, LL.M.
Innungsgeschäftsführer



» SONSTIGES

- Maßnahmen sind Instandhaltung und vom Hauseigentümer zu tragen
- Bei Erstaufnahme soll Fenstertype mit aufgenommen werden (Holz / Kunststoff / Alu)
- Vor Lüftungseinbau allenfalls geplante Sanierungen klären (verlorenen Aufwand verhindern)
- Bestehen eines Wartungsvertrages wird mit abgefragt



» SONSTIGES

- Umfassende Schulung der Kaminkehrer
 - ...Prüfungsprozedere + Theorie insgesamt mit Innung
 - ...Luftverbundmessung mit Landestechniker der deutschen Schornsteinfeger und Gerätehersteller



» ZEITSCHIENE

- Grundsätzliche Entscheidung der GF
- Erstüberprüfung ab April 2009
- Abwicklung Erstüberprüfung bis Ende 2010
- Nach 5-10 Testobjekten Nachjustierung



Wir wollen (müssen) ...

HEUTE besser sein als **GESTERN**

MORGEN besser sein als **HEUTE**

(Toyota)